

eduard

Jabo

Fw 190A-5/U3, U8

1/48



Instruction sheet

11131-NAD1

ATTENTION



UPOZORNĚNÍ



ACHTUNG



ATTENTION



注意



Carefully read instruction sheet before assembling. When you use glue or paint, do not use near open flame and use in well ventilated room. Keep out of reach of small children. Children must not be allowed to suck any part, or pull vinyl bag over the head.



Před započítím stavby si pečlivě prostudujte stavební návod. Při používání barev a lepidel pracujte v dobře větrané místnosti. Lepidla ani barvy nepoužívejte v blízkosti otevřeného ohně. Model není určen malým dětem, mohlo by dojít k požití drobných dílů.

INSTRUCTION SIGNS * INSTR. SYMBOL * INSTRUKTION SINNBILDEN * SYMBOLES * 記号の説明

OPTIONAL
VOLBABEND
OHNOUTSAND
BROUSITOPEN HOLE
VYVRTAT OTVORSYMETRICAL ASSEMBLY
SYMETRICKÁ MONTÁŽREMOVE
ODŘÍZNOUTREVERSE SIDE
OTOČITAPPLY EDUARD MASK
AND PAINT
POUŽIT EDUARD MASK
NABARVIT

PARTS



DÍLY



TEILE



PIÈCES



部品

PLASTIC PARTS

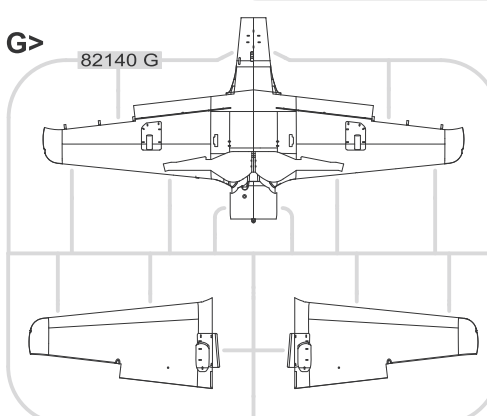
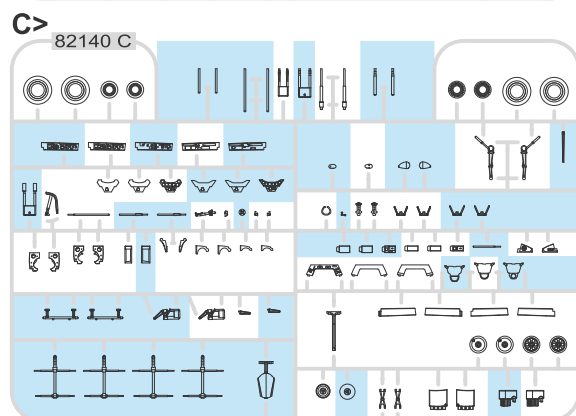
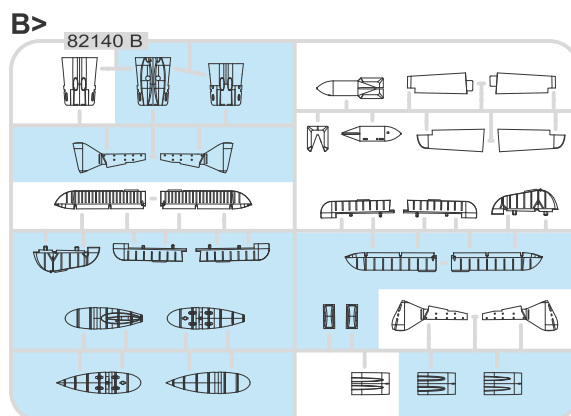
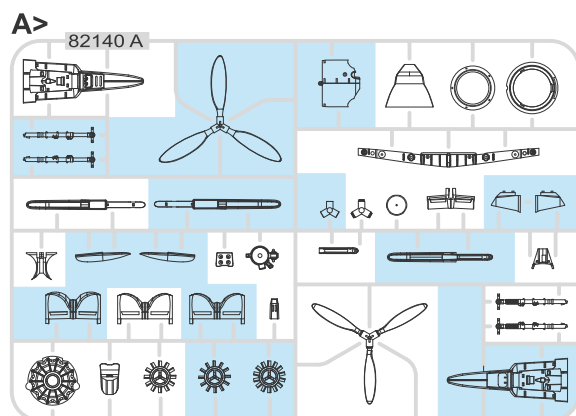

RP - RESIN PARTS

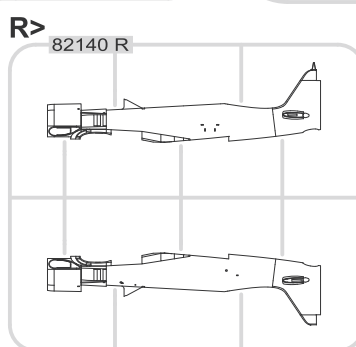
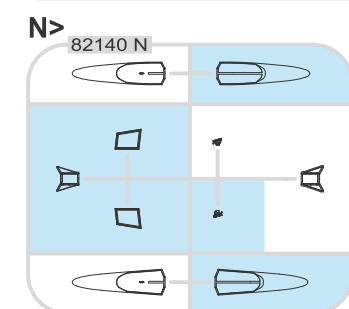
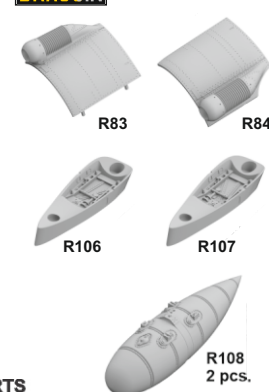

PE - PHOTO ETCHED DETAIL PARTS

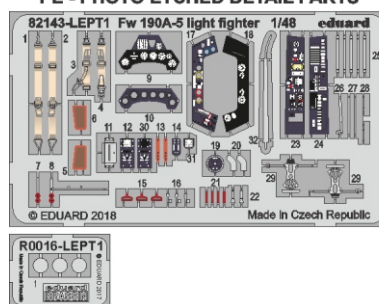

-Parts not for use. -Teile werden nicht verwendet. -Pièces à ne pas utiliser. -Tyto díly nepoužívejte při stavbě. - 使用しない部品

COLOURS



BARVY



FARBEN



PEINTURE



色

GSI Creos (GUNZE)		MISSION MODELS	
AQUEOUS	Mr.COLOR	PAINTS	
[H1]	[C1]	[MMP-001]	WHITE
[H2]	[C2]	[MMP-047]	BLACK
[H11]	[C62]	[MMP-001]	FLAT WHITE
[H12]	[C33]	[MMP-047]	FLAT BLACK
[H33]	[C81]		RUSSET
[H47]	[C41]	[MMP-012]	RED BROWN
[H65]	[C18]	[MMP-088]	RLM70 BLACK GREEN
[H68]	[C36]	[MMP-049]	RLM74 DARK GRAY
[H69]	[C37]	[MMP-050]	RLM75 GRAY
[H70]	[C60]	[MMP-056]	RLM02 GRAY
[H77]	[C137]	[MMP-040]	TIRE BLACK
[H80]	[C54]		KHAKI GREEN

GSI Creos (GUNZE)		MISSION MODELS	
AQUEOUS	Mr.COLOR	PAINTS	
[H90]	[C47]		CLEAR RED
[H94]	[C138]		CLEAR GREEN
[H413]	[C113]	[MMP-090]	RLM04 YELLOW
[H414]	[C114]		RLM23 RED
[H416]	[C116]	[MMP-089]	RLM66 BLACK GRAY
[H417]	[C117]	[MMP-051]	RLM76 LIGHT BLUE
Mr.METAL COLOR		METALLICS	
[MC213]		[MMM-006]	STEEL
[MC214]		[MMM-001]	DARK IRON
Mr.COLOR SUPER METALLIC		METALLICS	
[SM206/SM06]		[MMC-001]	SUPER CHROME SILVER

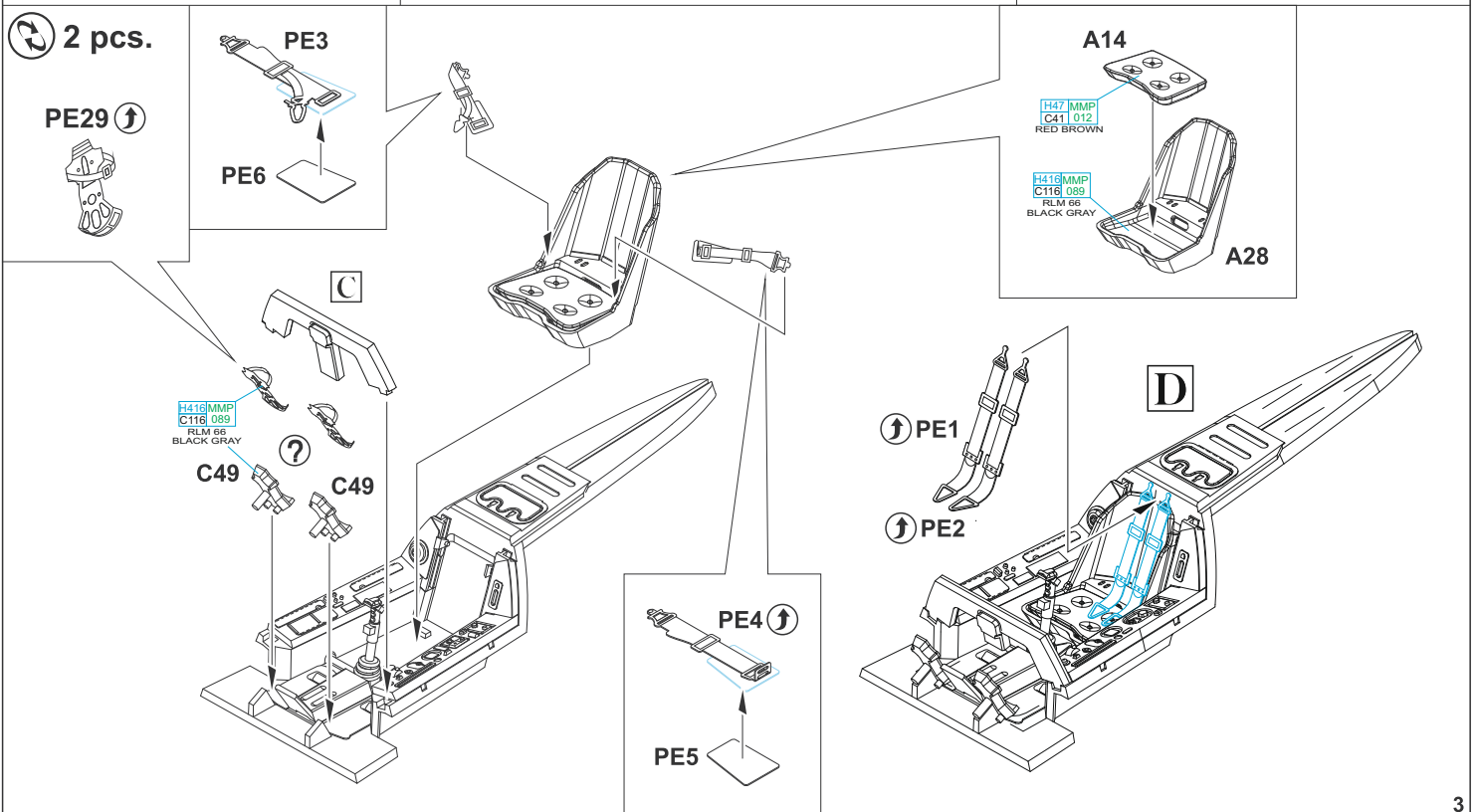
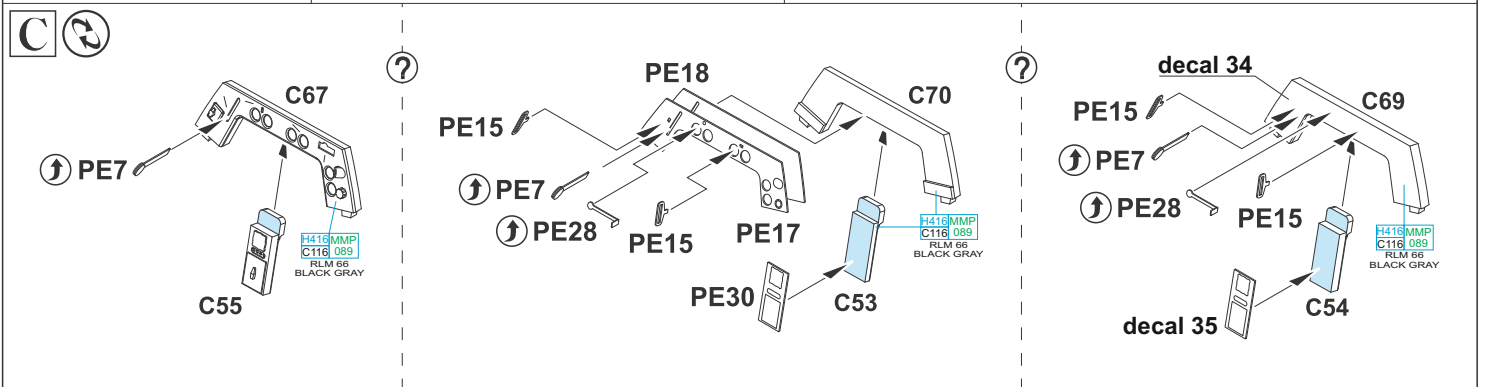
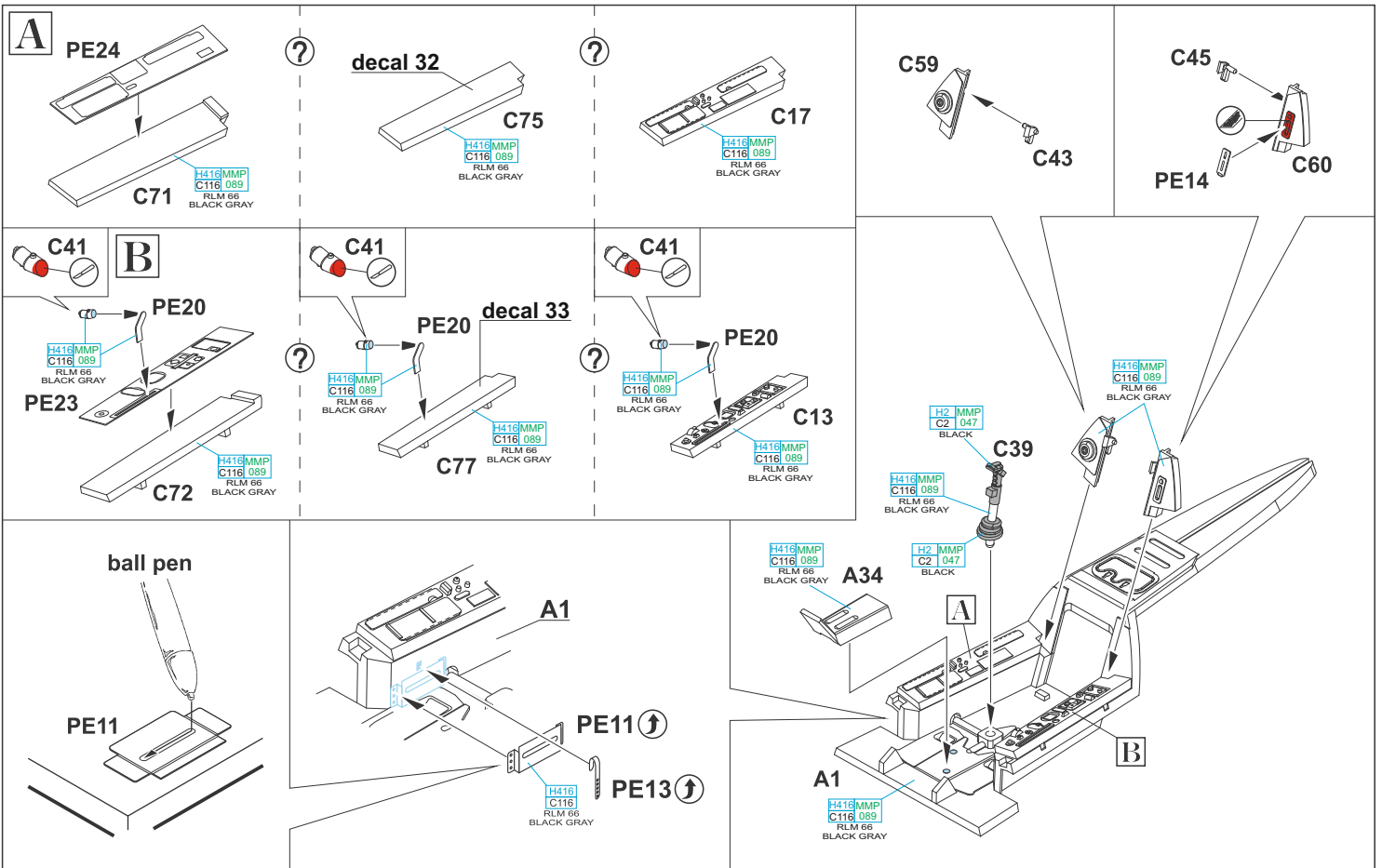

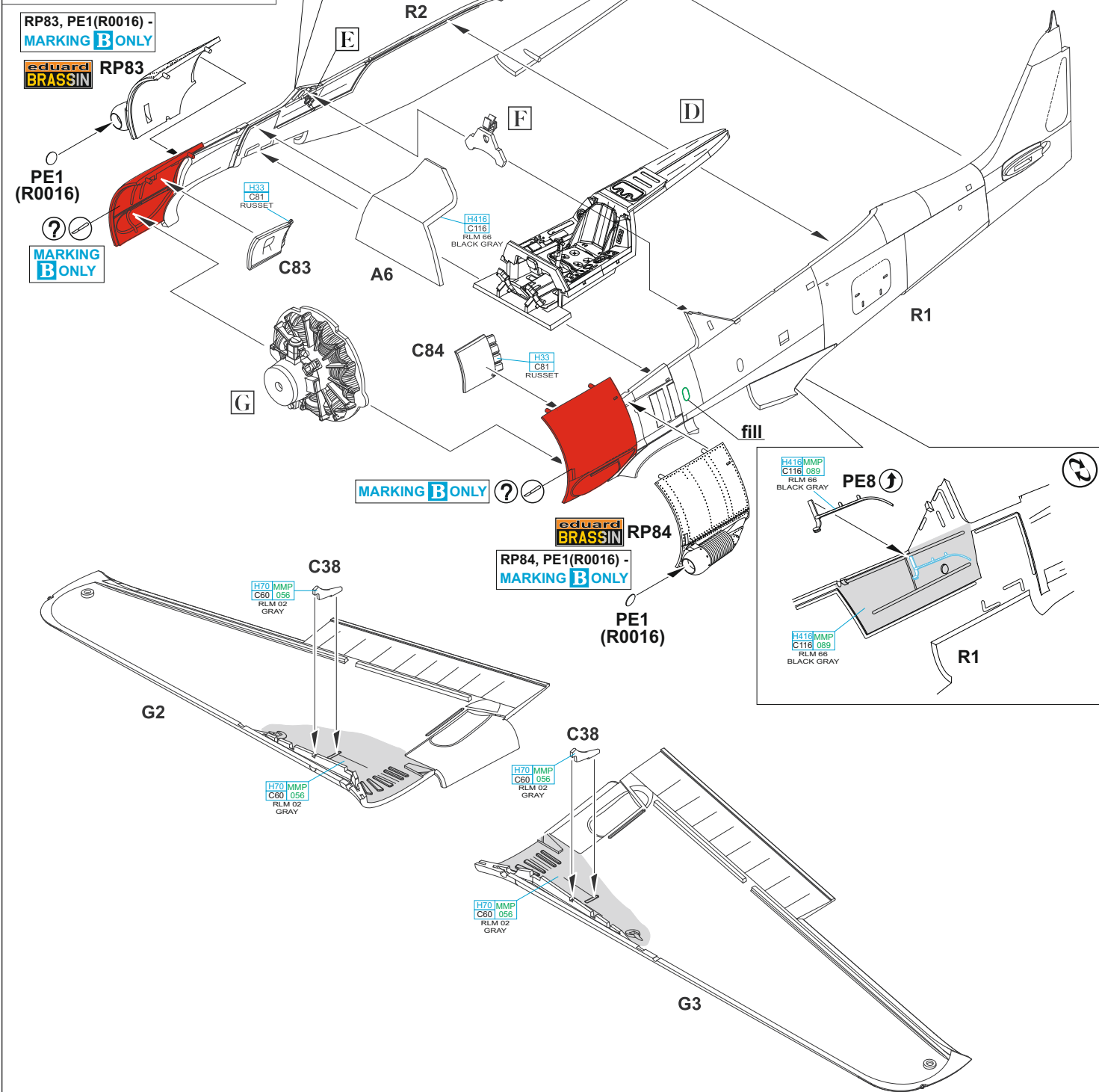
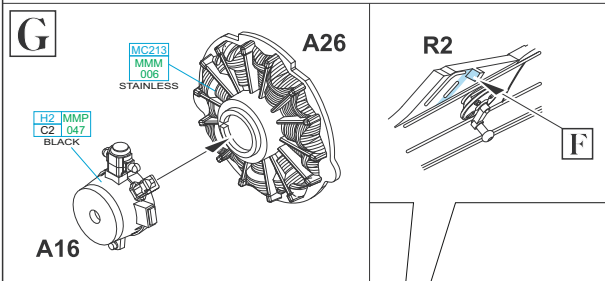
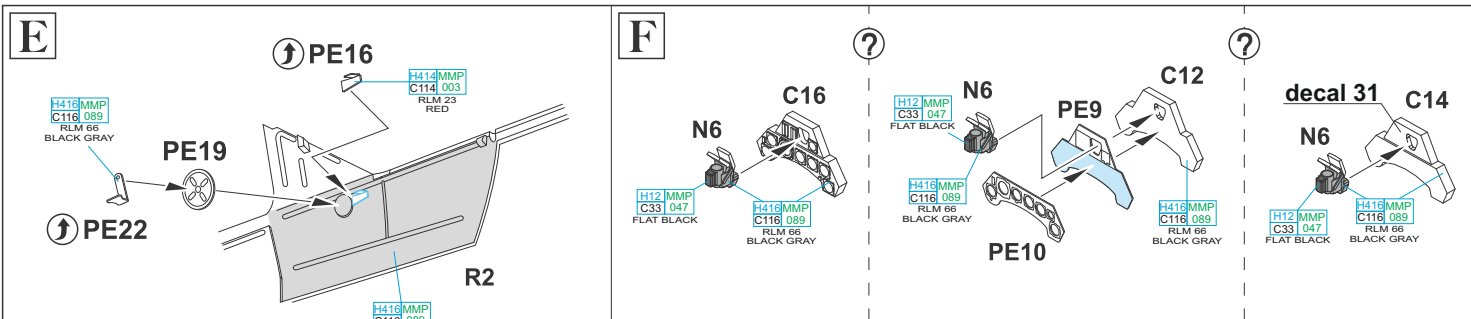

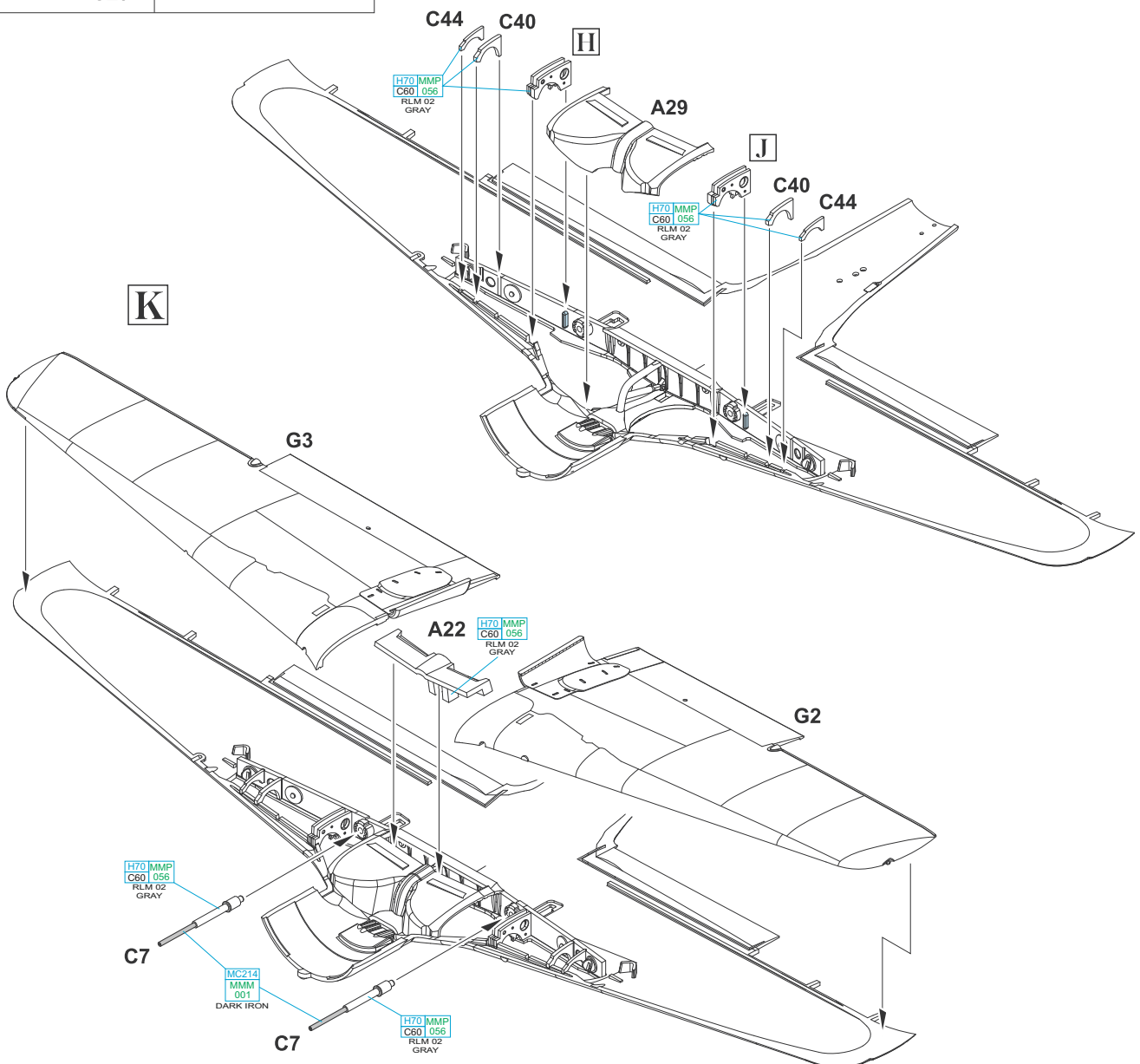
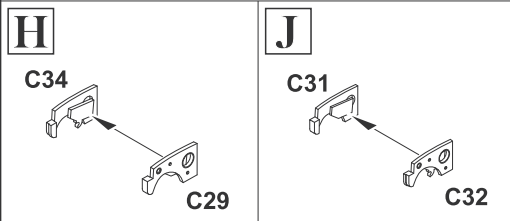
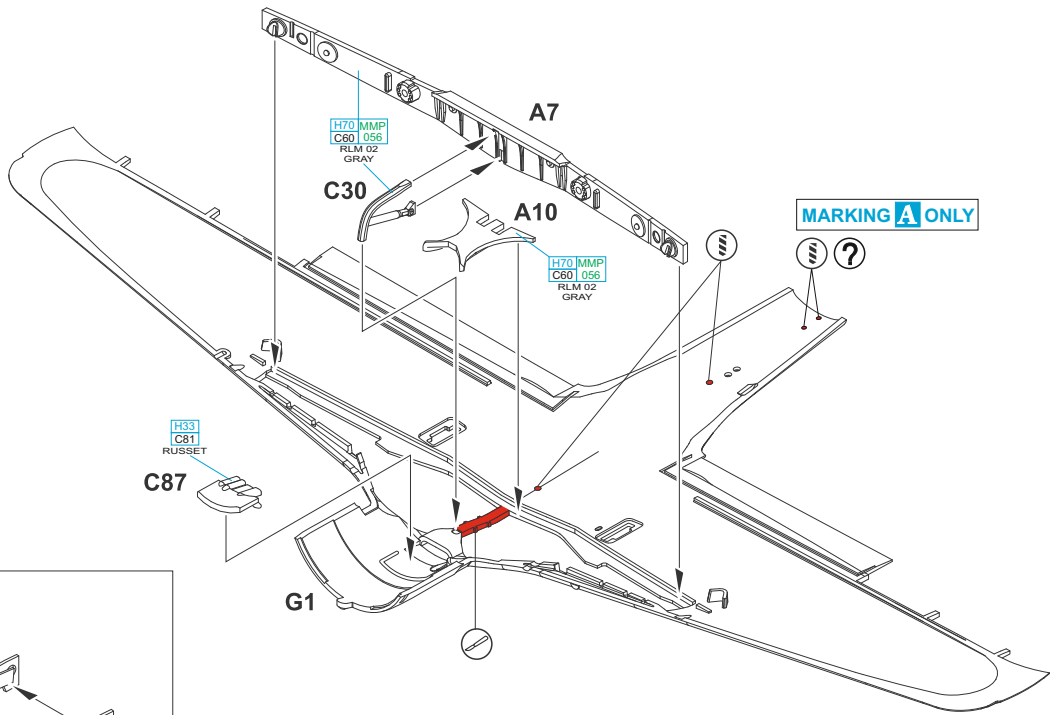

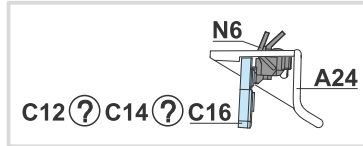
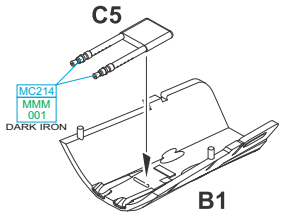

H84 MMP C138
CLEAR GREEN

B29

H418 MMP C116 099
RLM 66
BLACK GRAY

H47 MMP C41 012
RED BROWN

K

H80 MMP C47
CLEAR RED

L

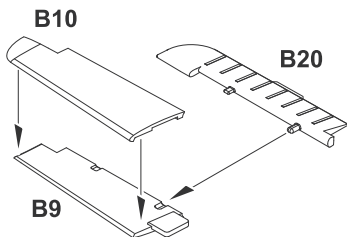

M

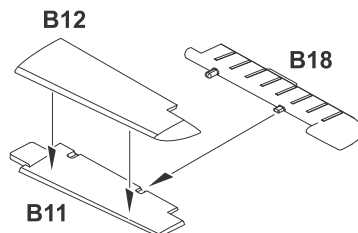

B22

H11 MMP C1 001
WHITE

L

M

B14

B16

A9

H70 MMP C80 056
RLM 02
GRAY

A8

H70 MMP C80 056
RLM 02
GRAY

N

B33

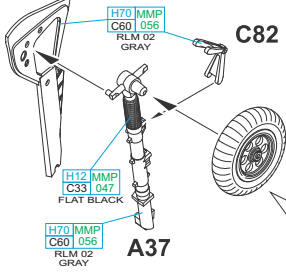

C9, C85 - MARKING B ONLY

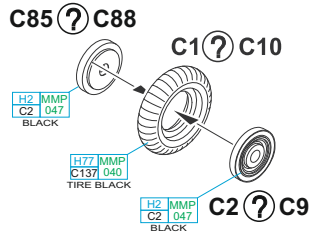
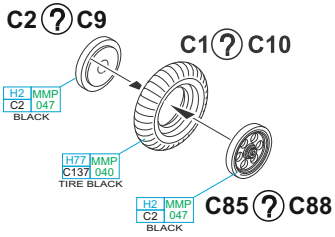

O

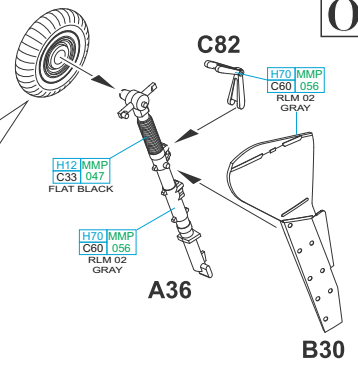

N

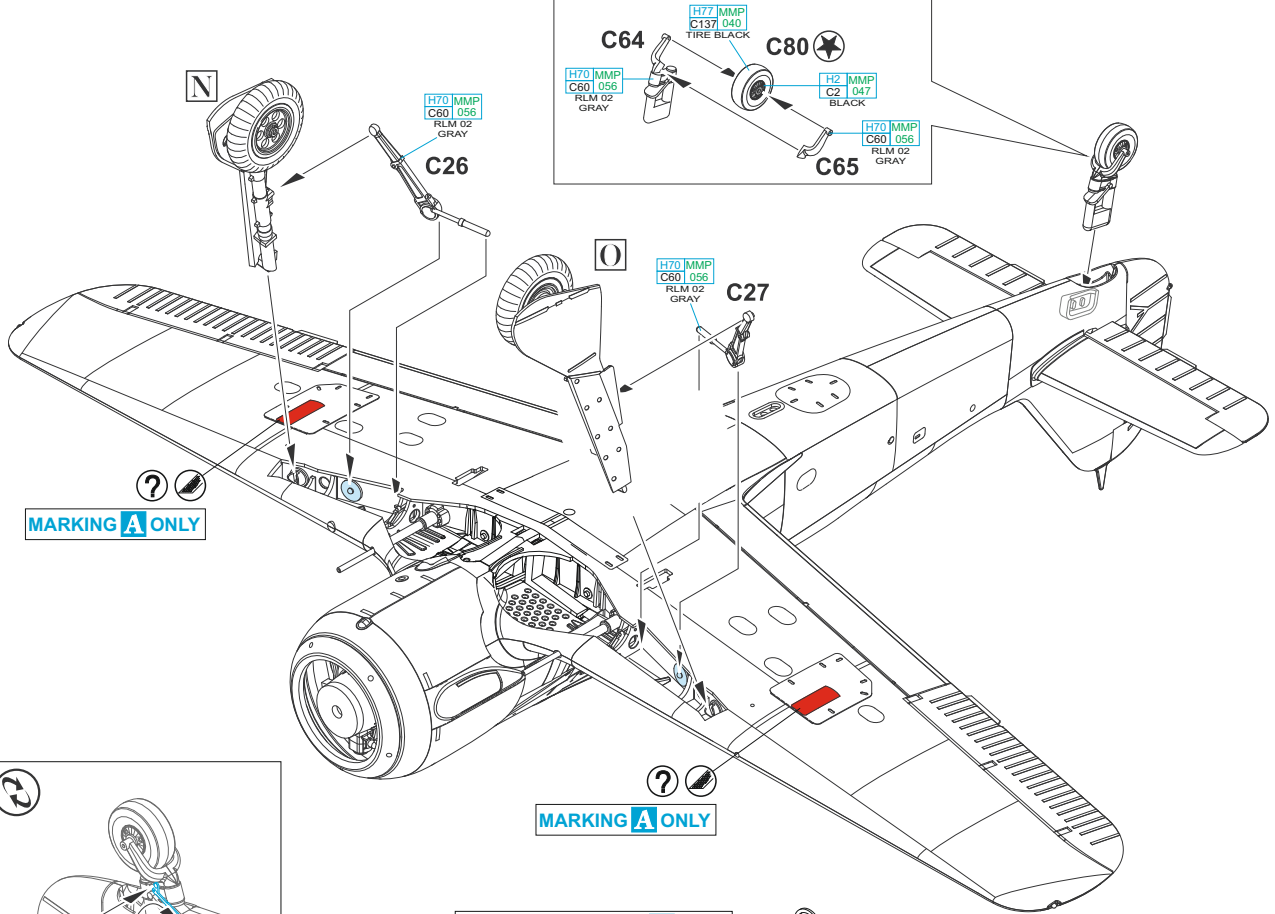

P

PE26

H70 MMP
C60 056
RLM 02
GRAY

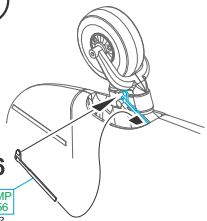

C23, C46 - MARKING A ONLY

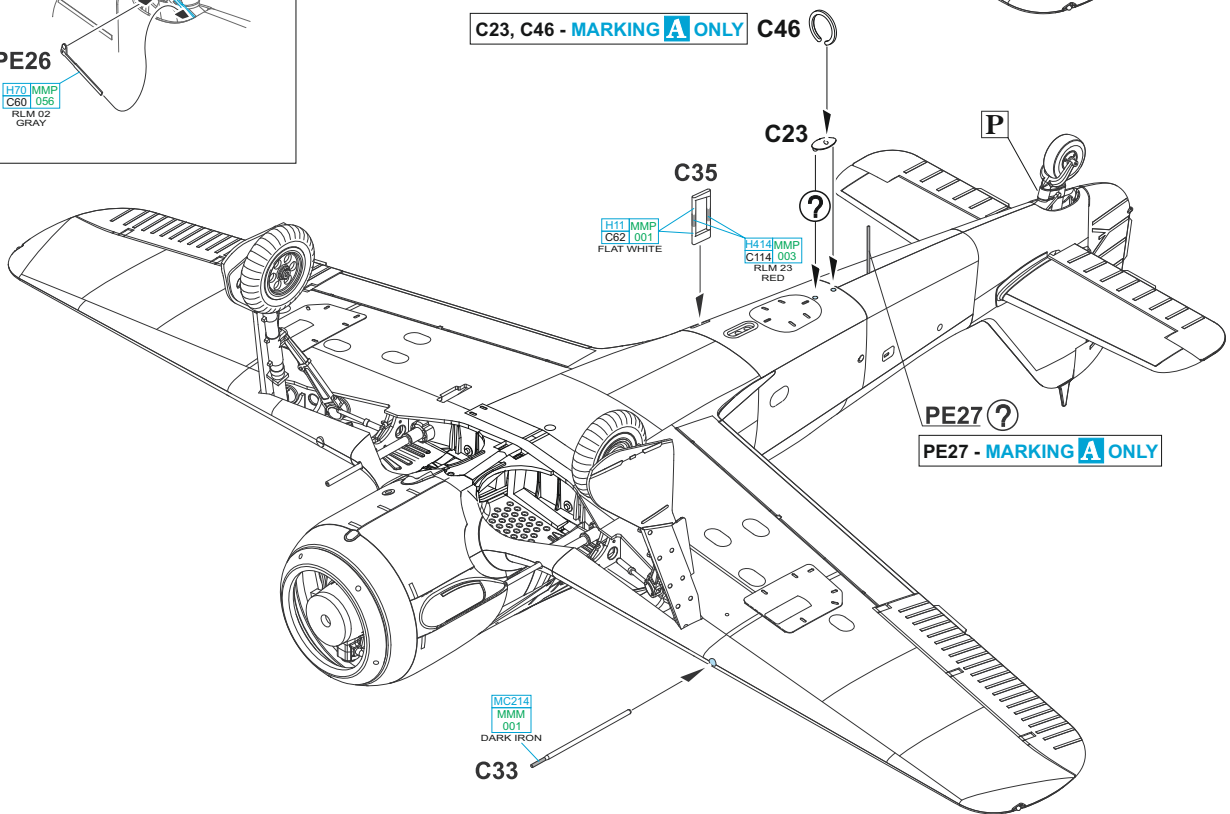

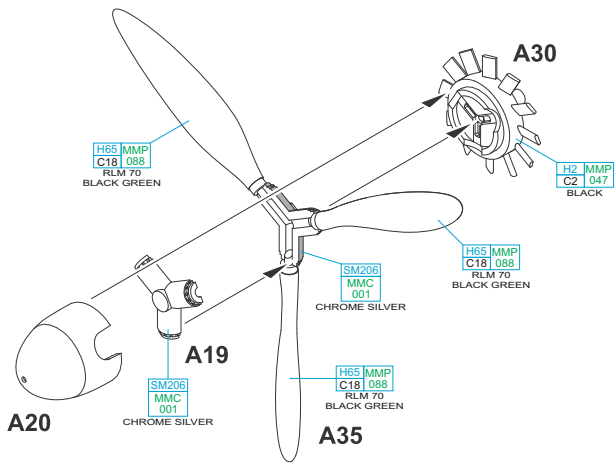
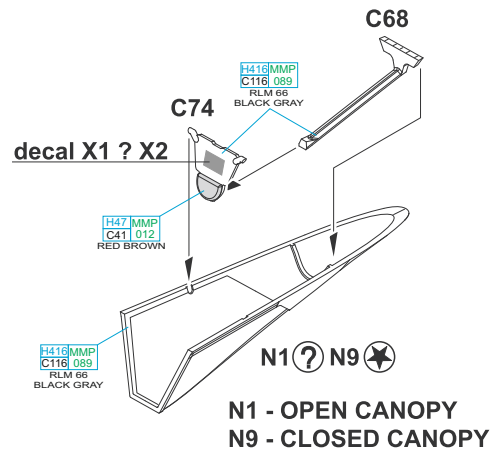
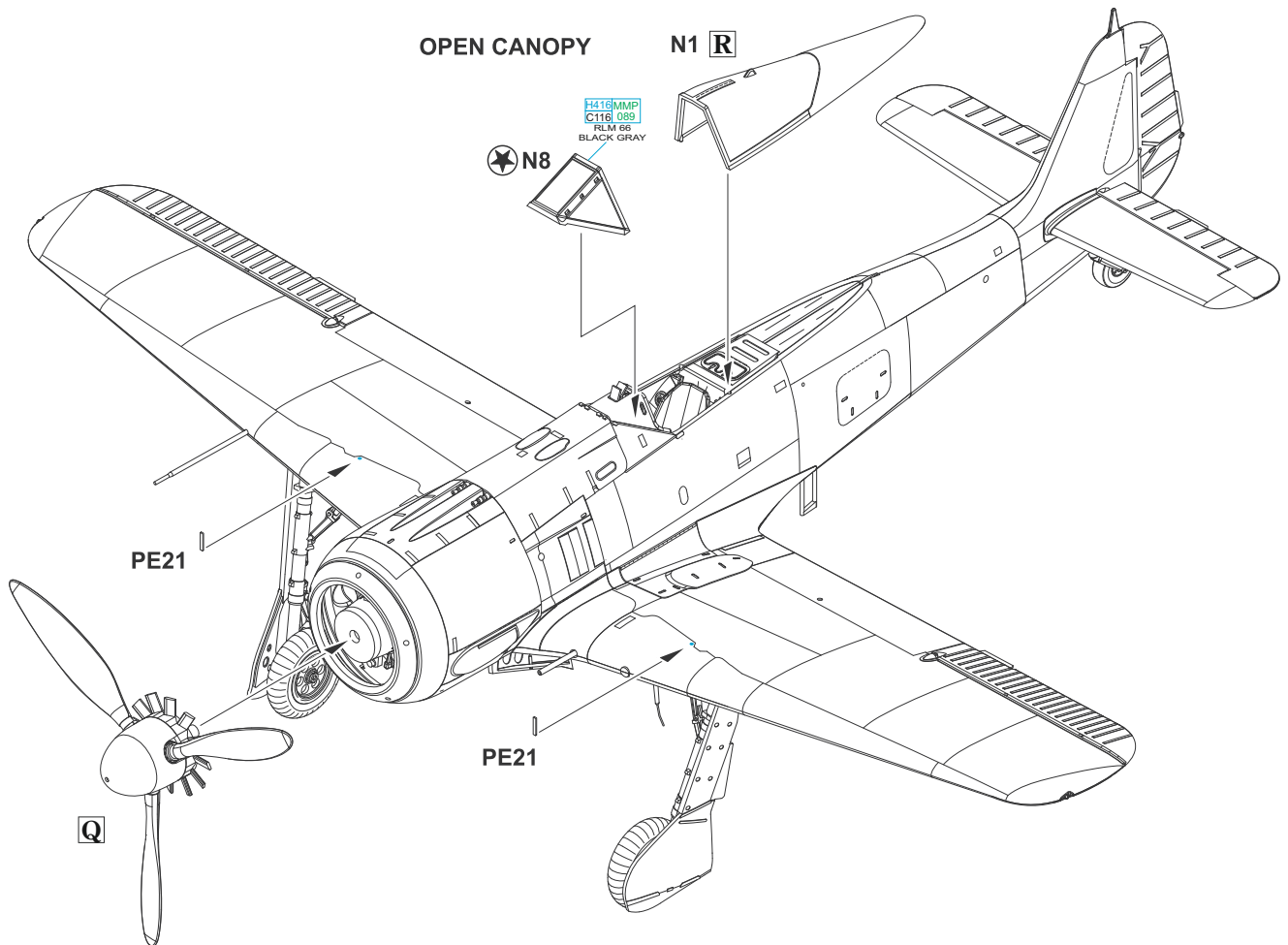
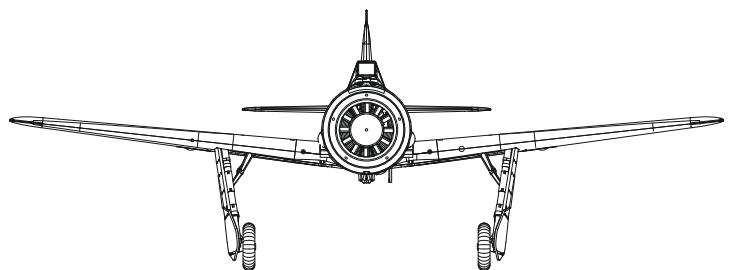
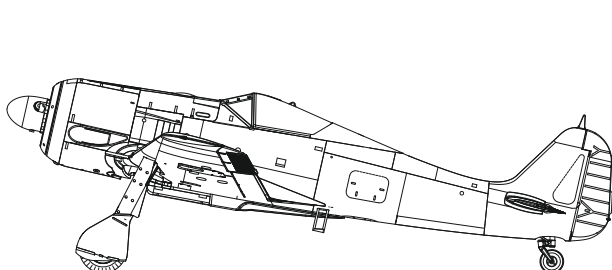
Q**R****OPEN CANOPY****N1 R****Q**

CLOSED CANOPY

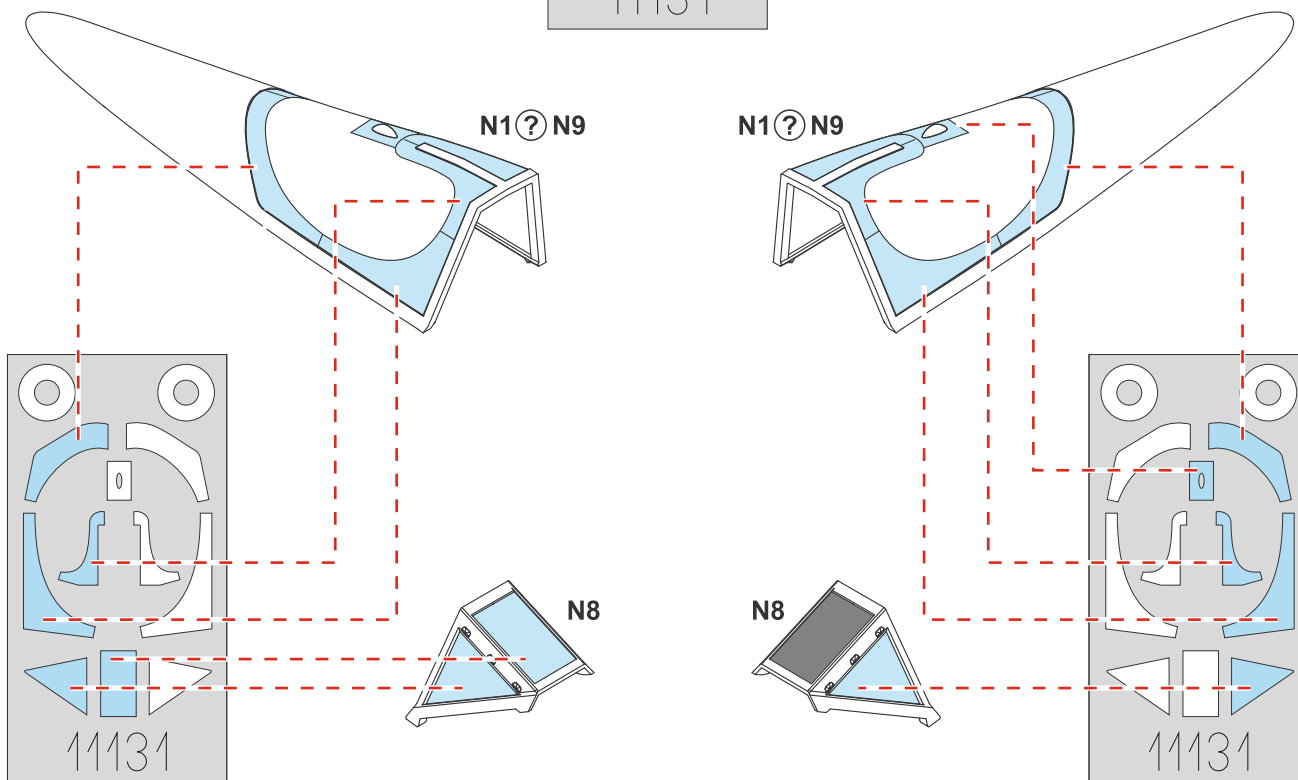
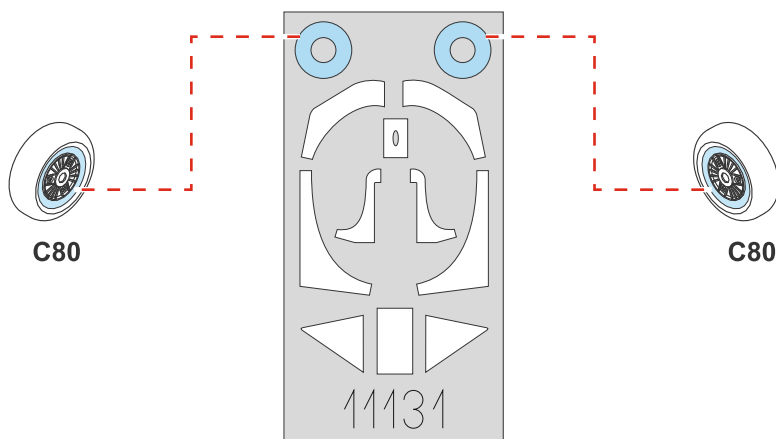
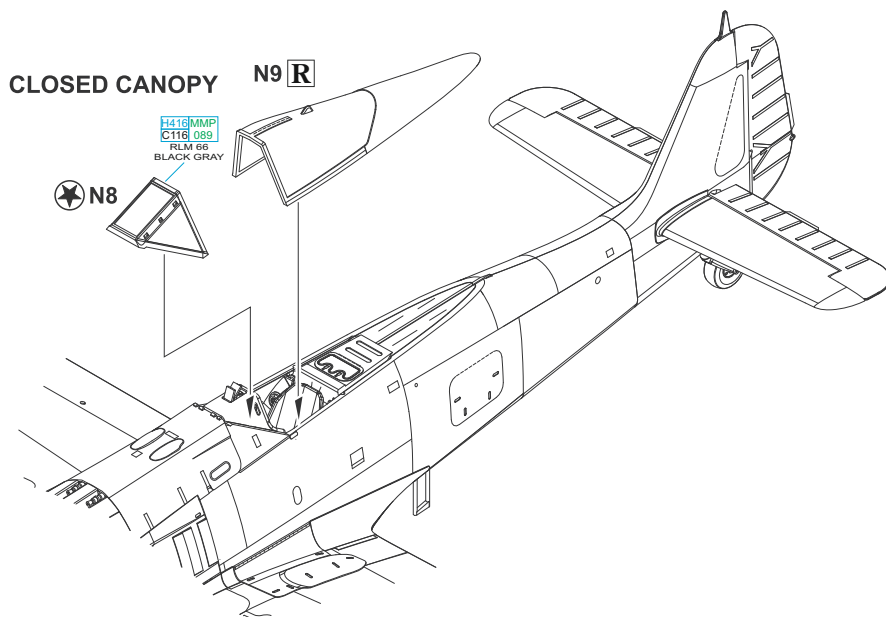

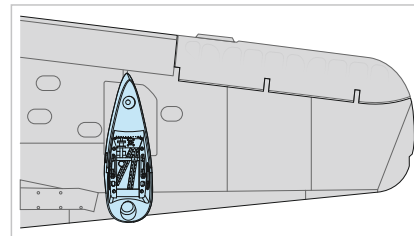
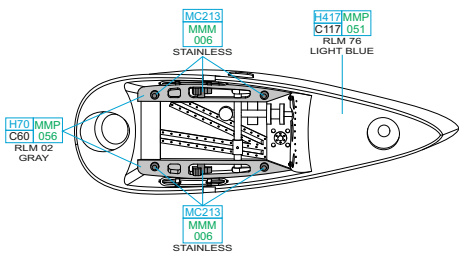
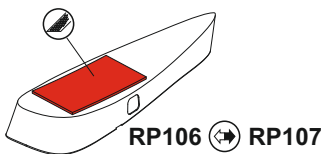
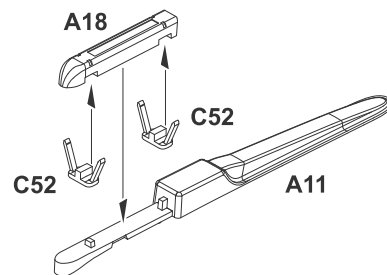
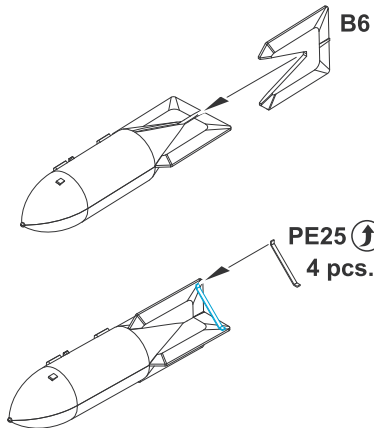
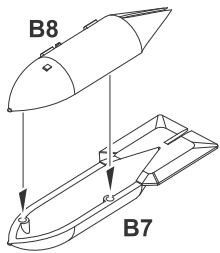

RP106, RP108 - MARKING A ONLY

RP107, RP108 - MARKING A ONLY

RP108

eduard
BRASSIN

RP107

H80 C54
KHAKE GREEN

H417 MMP
C171 051
RLM 76
LIGHT BLUE

eduard
BRASSIN

RP106

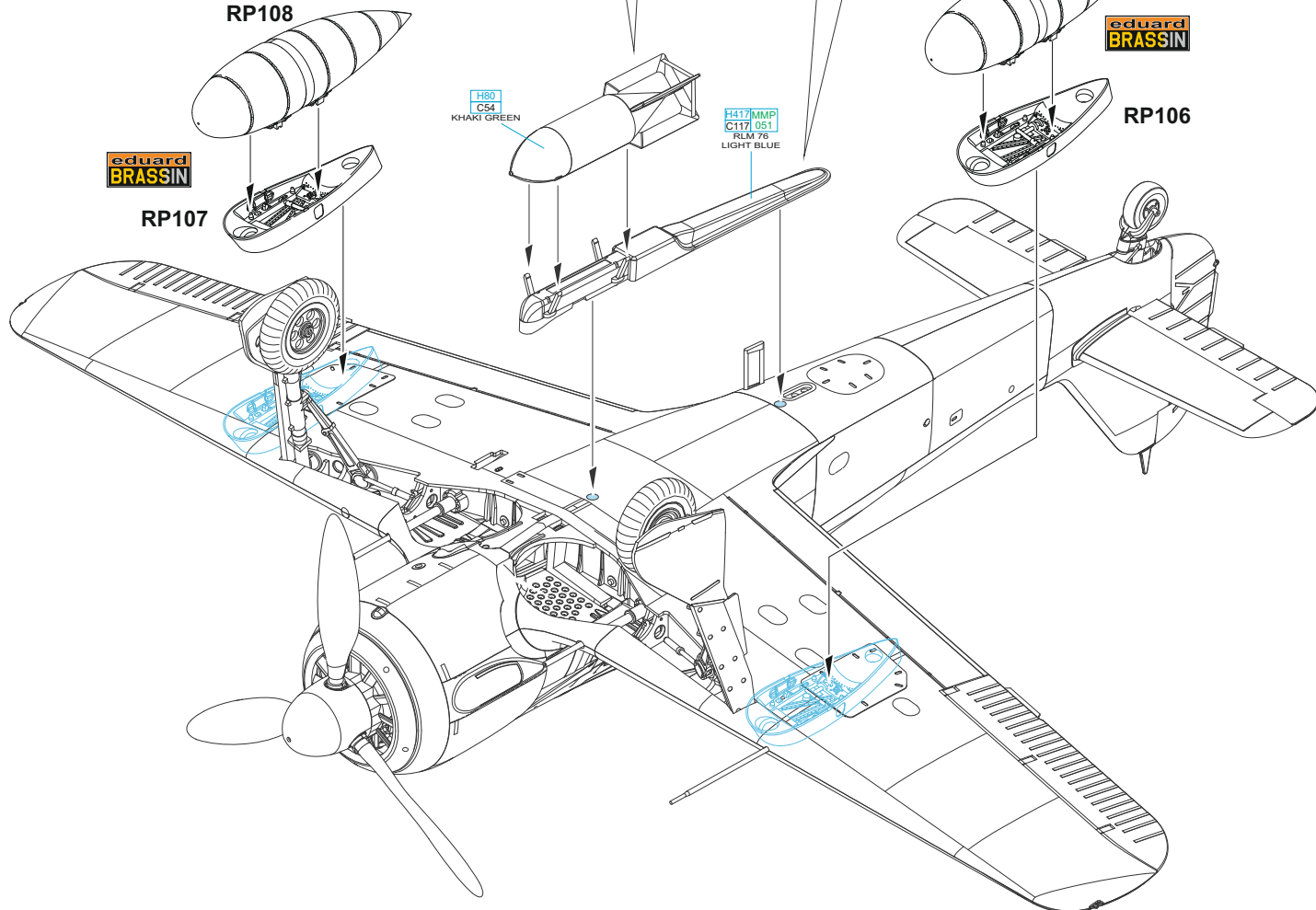

A Fw 190A-5/U8, W. Nr. 152596, Uffz. Werner Öhne, 1./SKG 10, Poix, Francie, červen 1943

V noci z 19. na 20. července 1943 podnikla 1./SKG 10 nálet na město Ramsgate. Uffz. Öhnemu během letu přestalo fungovat rádiové spojení, navíc v husté oblačnosti brzy ztratil orientaci. Dírou v oblačnosti zahlédl, že se nachází nad mořem, a jižním směrem spatřil pobřeží. Domníval se, že se jedná o francouzské pobřeží, zamířil tímto směrem a cestou odhodil podvěšenou bombu. Ve skutečnosti se nacházel nad širokým ústím Temže a let ho přivedl nad letiště Manston, kde s nepoškozeným strojem přistál. RAF následně stroj používala k testování taktiky boje proti Focke Wulfům. Stroje této jednotky, používané převážně k nočním náletům, měly spodní a částečně i boční plochy přetřené černou barvou včetně křížů na spodku křídla, svastiky a směřového kormidla, původně žluté barvy. Pro delší dolet byly pod křídlo nainstalovány závěsníky na přidavné nádrže, původně vyvinuté pro stroje Ju 87.

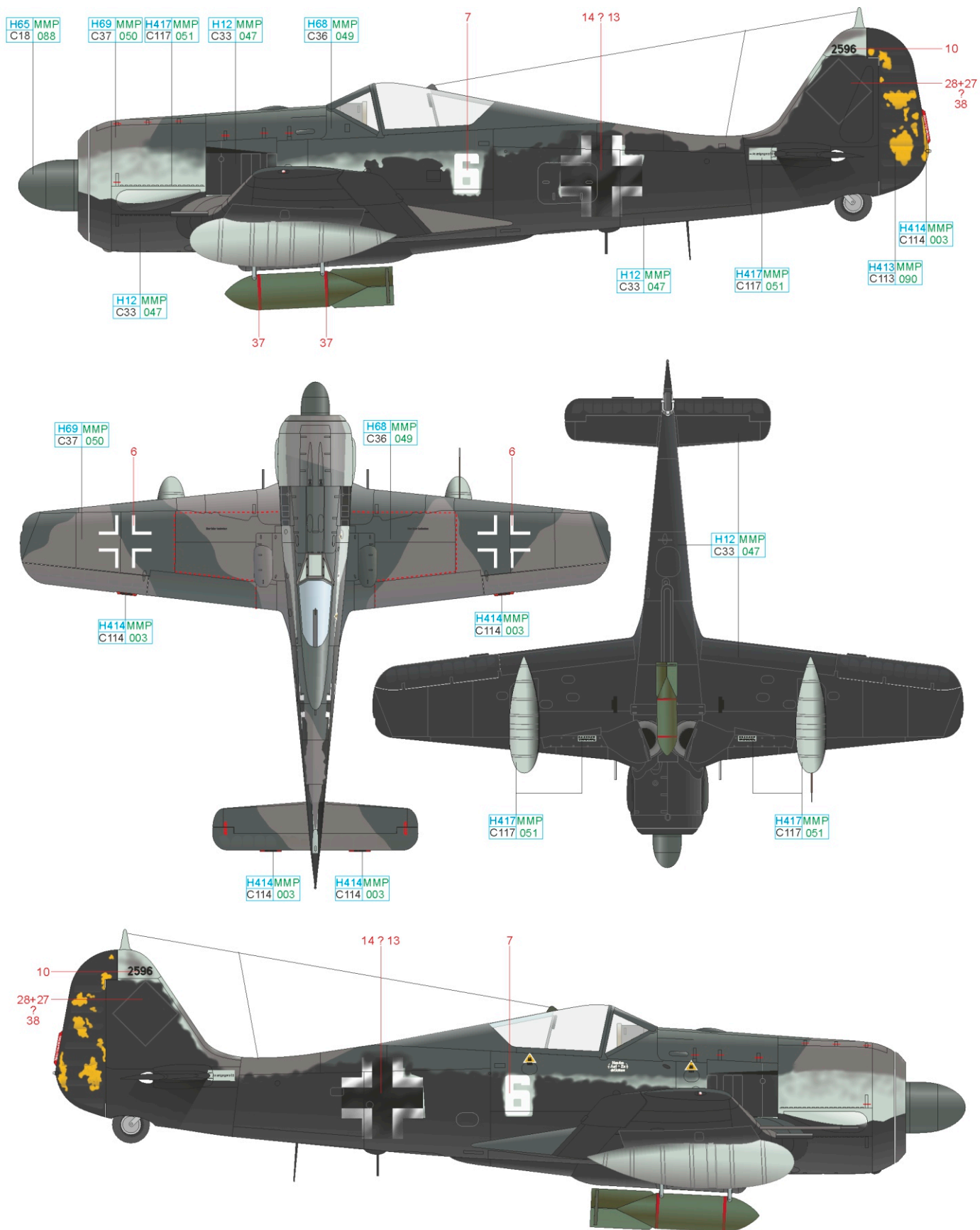

RLM 70	H65 MMP C18 088	RLM 23	H414 MMP C114 003	RLM 04	H413 MMP C113 090
RLM 74	H68 MMP C36 049	RLM 75	H69 MMP C37 050	RLM 76	H417 MMP C117 051
			BLACK		H12 MMP C33 047

B Fw 190A-5/U3, W. Nr. 0150 1437, Ofw. Johannsen, 7./SchG. 2, Catania, Sicílie, červenec 1943

Po dobytí přístavu Catania a nedalekého letiště britským XIII. sborem dne 5. srpna 1943 byl na letecké základně nalezen tento stroj. Dva dny předtím s ním zde nouzově přistál Ofw. Johannsen kvůli potížím s motorem, následující den byl stroj poškozen spojeneckými letadly útočícími na letiště. Stroje od bitevních jednotek bývaly označovány písmeny, na rozdíl od stíhacích jednotek, které svoje stroje označovaly číslicí. Písmeno „O“ ve žluté barvě 7. Staffel doplňovala žlutá barva na kýlůvce a směrovce, označující stroje I. a II. Gruppe SchG. 2. Na motorovém krytu nesl stroj znak II./SchG. 2 – myšáka Mickeyho se sekýrou v ruce sedícího na bombě.

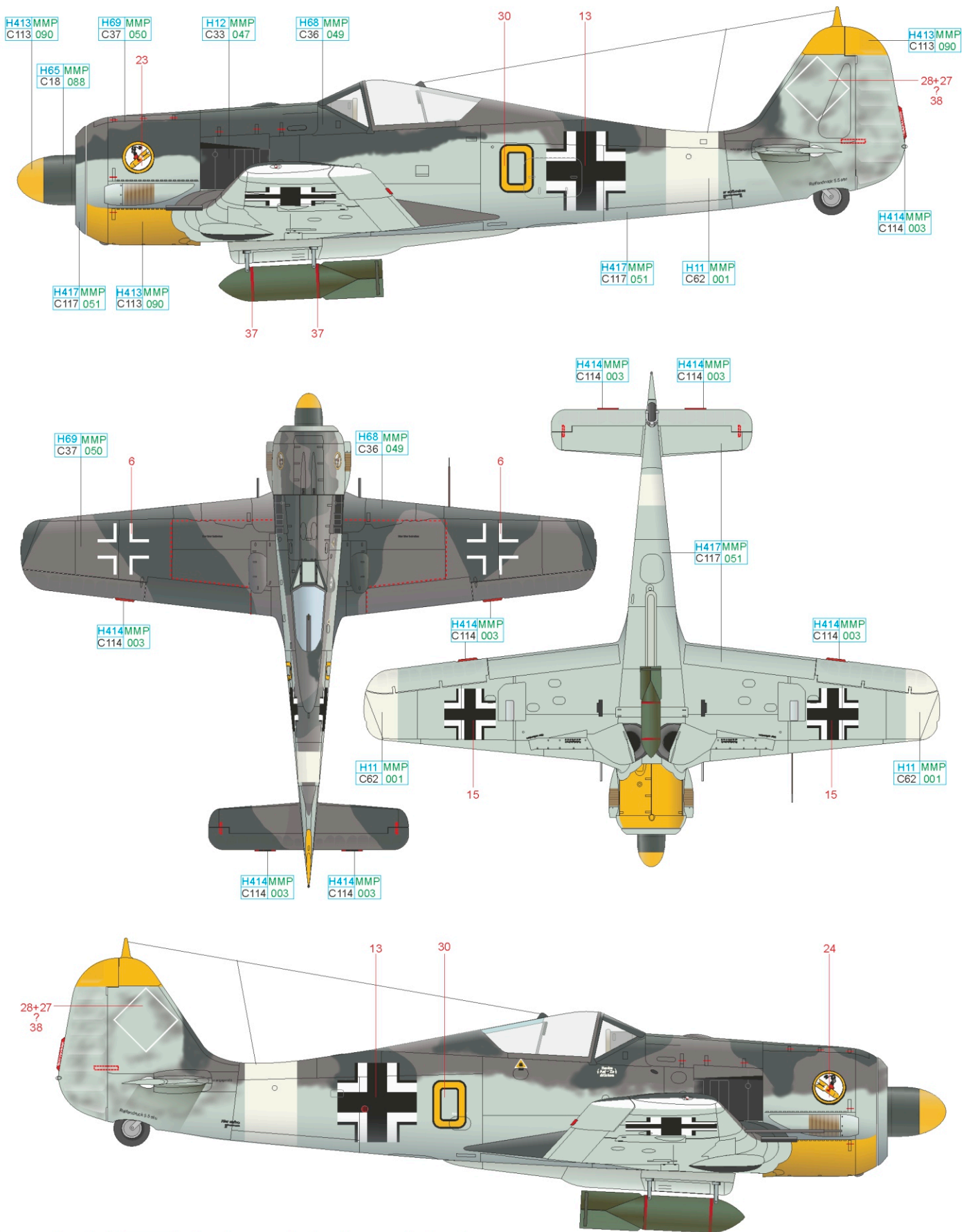

RLM 70	H65 MMP C18 088	RLM 23	H414MMP C114 003	RLM 04	H413MMP C113 090	BLACK	H12 MMP C33 047
RLM 74	H68 MMP C36 049	RLM 75	H69 MMP C37 050	RLM 76	H417MMP C117 051	WHITE	H11 MMP C62 001

C Fw 190A-5/U3, 1./SchG. 1, Orel, Sovětský svaz, červenec 1943

Po přezbrojení I. Gruppe Schlachtgeschwader 1 na stroje Fw 190A-5/U3 a Fw 190F-3, které bylo ukončeno v květnu 1943, byla celá jednotka přesunuta na jižní úsek východní fronty, aby podpořila pozemní jednotky v boji proti sovětským tankovým jednotkám, zejména v nastávající bitvě v Kurském oblouku. Stroje Schlachtgeschwader 1 nosily pod čelním štítkem namalovaný tzv. Infateriesturmabzeichen (odznak pěších útočných jednotek), z fotografie není zřejmé, zda byl v bílé či žluté barvě. Emblem 1./SchG. 1 – Panzerbär – malovali mechanici na motorový kryt strojů. Letoun nesl označení letadel používaných na východní frontě, tj. žluté konce křídla a žlutý pruh okolo zádě trupu.

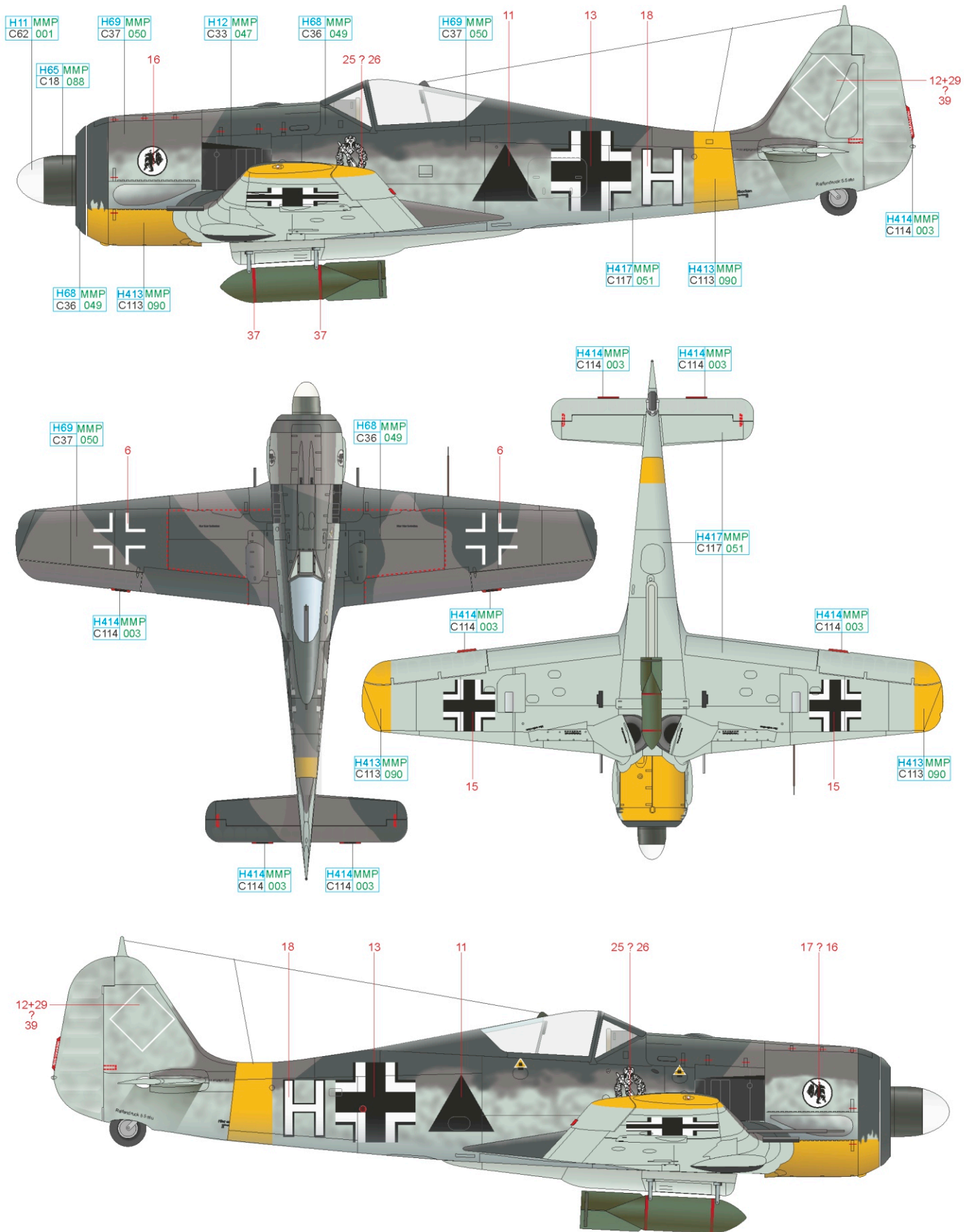

RLM 70	H65 MMP C18 088	RLM 23	H414MMP C114 003	RLM 04	H413MMP C113 090	BLACK	H12 MMP C33 047
RLM 74	H68 MMP C36 049	RLM 75	H69 MMP C37 050	RLM 76	H417MMP C117 051	WHITE	H11 MMP C62 001

D Fw 190A-5/U8, W.Nr. 51353, Oblt. Kurt Hevler, Stab IV./SKG 10, Cognac, Francie, červen 1943

Dne 4. června 1943 zamířilo 18 bitevních Fw 190 s podvěšenými pumami od IV./SKG 10 k útoku na město Eastbourne. Stroj s označením Gruppenadjutanta byl zasažen protiletadlovým dělostřelectvem, otočil se k návratu, ale zasažený motor nedokázal již dodat potřebný výkon a pilot se snažil nouzově přistát. Jeho pokus skončil havárií poblíž městečka Normans Bay, kterou Oblt. Hevler nepřežil. Podle dobového popisu havarovaného stroje byl letoun kamuflován standardními barvami RLM 74/75/76, přičemž boky stroje, žluté směrové kormidlo a žlutý spodní kryt motoru byly přestříkány nepravidelnými hádky černé barvy.

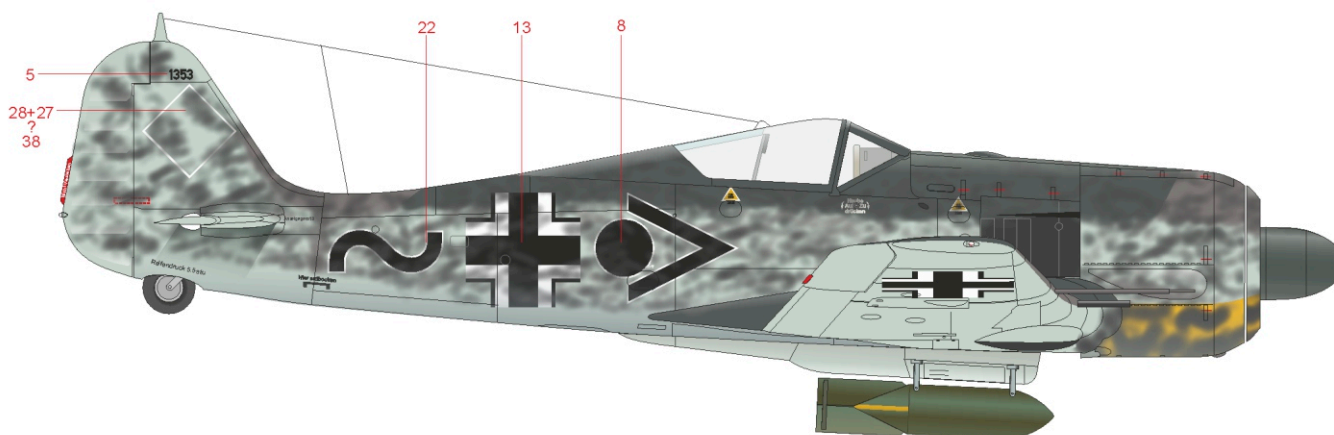
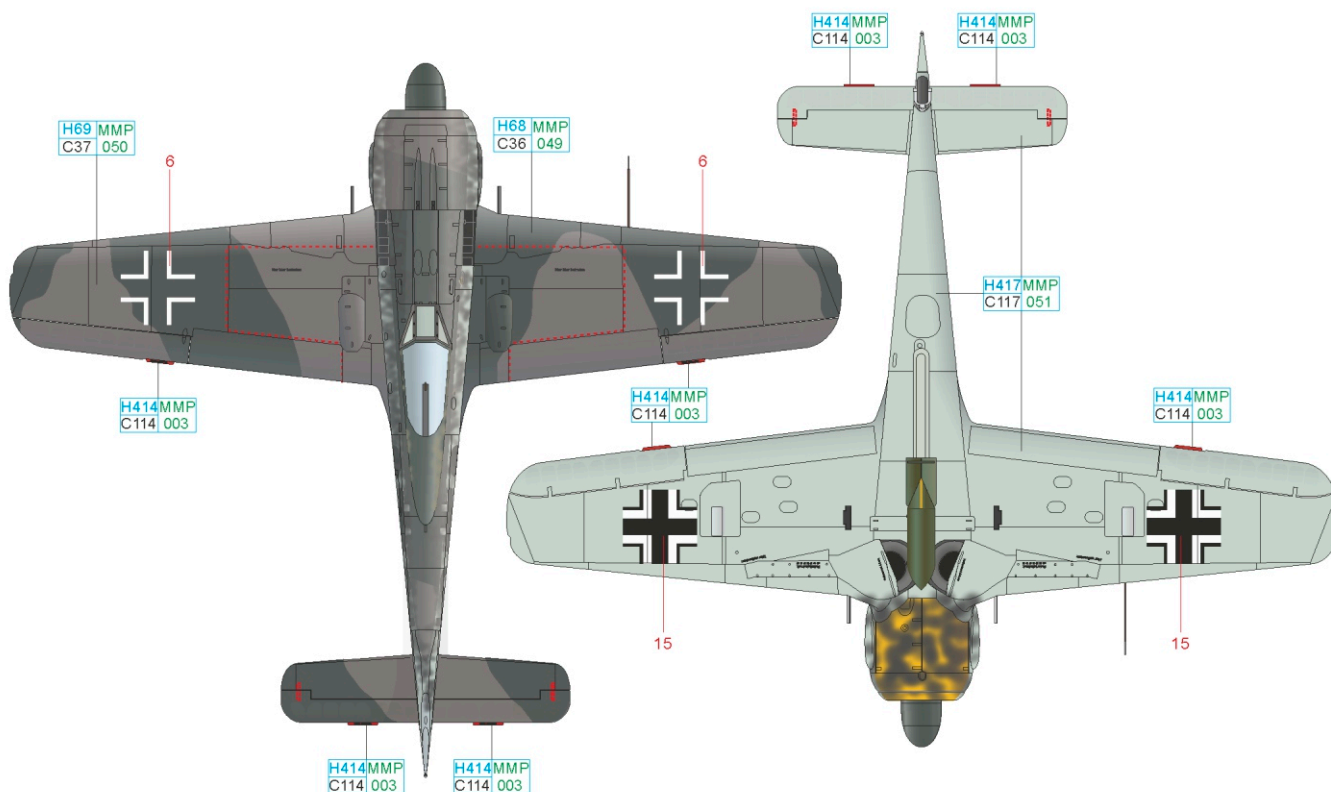
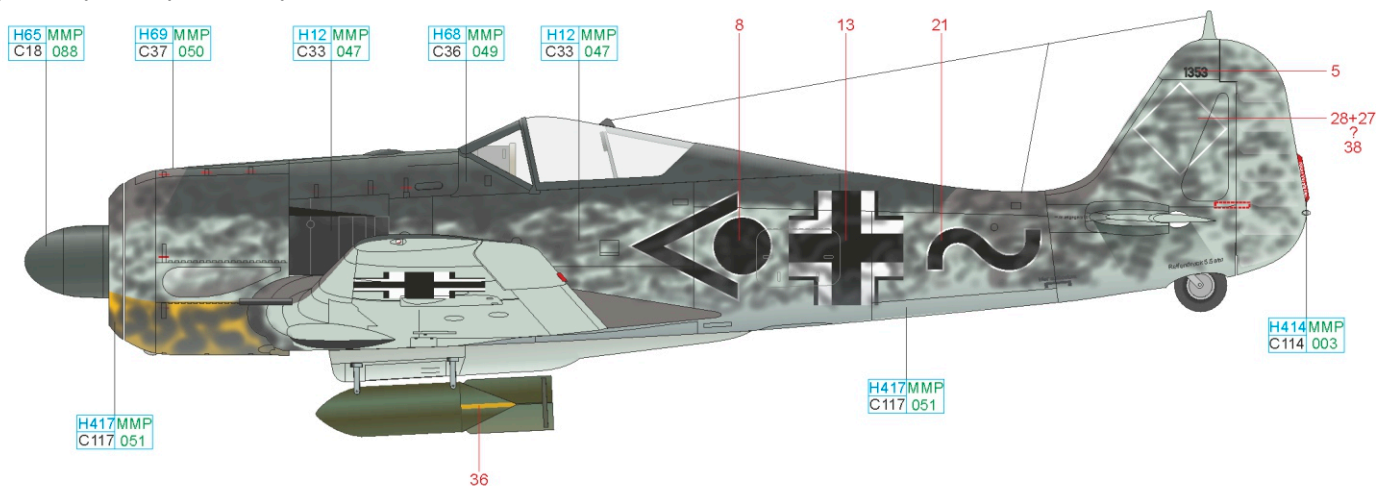

RLM 70	H65 MMP C18 088	RLM 23	H414 MMP C114 003	BLACK	H12 MMP C33 047
RLM 74	H68 MMP C36 049	RLM 75	H69 MMP C37 050	RLM 76	H417 MMP C117 051

E Fw 190A-5/U3, W. Nr. 0150 1339, 9./SKG10, Gela – Ponte Olivo, Sicílie, červenec 1943

Operace Husky (vyložení na Sicílii) začala v noci z 9. na 10. července 1943, kdy se britské síly vylodily na východním pobřeží a americké jednotky na jihu Sicílie, v okolí měst Licata a Gela. U města Gela se vylodila americká 1. pěší divize a v ranních hodinách 12. července 1943 obsadila nedaleké letiště Gela – Ponte Olivo, kde kromě dalších strojů byl nalezen i tento Fw 190A-5/U3 od 9./SKG 10. Standardně kamuflovaný stroj měl vrtulový kužel v bílé barvě, předčasnými plochami obepínal trup bílý pruh – označení strojů z jižní fronty. Na spodní ploše křídle nebylo odstraněno tovární označení RMBK.

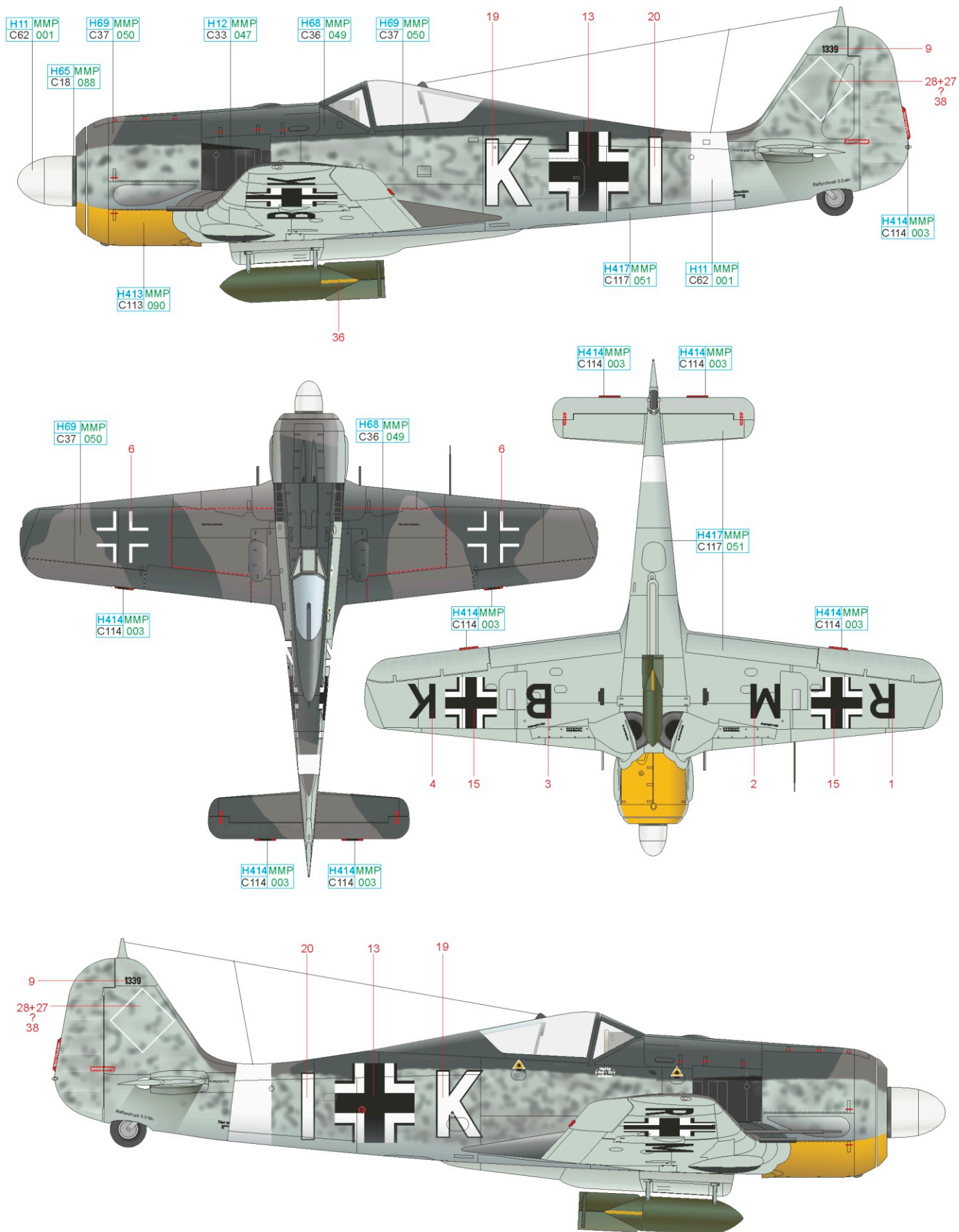

RLM 70	H65 MMP C18 088	RLM 23	H414MMP C114 003	RLM 04	H413MMP C113 090	BLACK	H12 MMP C33 047
RLM 74	H68 MMP C36 049	RLM 75	H69 MMP C37 050	RLM 76	H417MMP C117 051	WHITE	H11 MMP C62 001

